

### Content:

Technische specificatie en batterij	1	Verwijderen / uitzetten timing positie	5
Display, ontgrendelen en mode	2	Programmeren Shuttle motor S / M / L	5
Schakelen tussen 15 en 2 kanalen	3	Programmeren Shuttle click-on ontvanger	6
Instellen tijd en dag	3	Programmeren externe ontvanger	7
Instellen automatische timer	4	Programmeren buis- en BS-motor	8

### TECHNISCHE SPECIFICATIE:

- 2x Alkaline batterij type AAA, LR03
- batterij levensduur < 3 jaar
- frequentie 433.92MHz
- transmit power max. 10mW
- transmit range binnen max. 30mtr
- temperature -10°C - +50°C
- elk kanaal kan tot 20 ontvangers bedienen

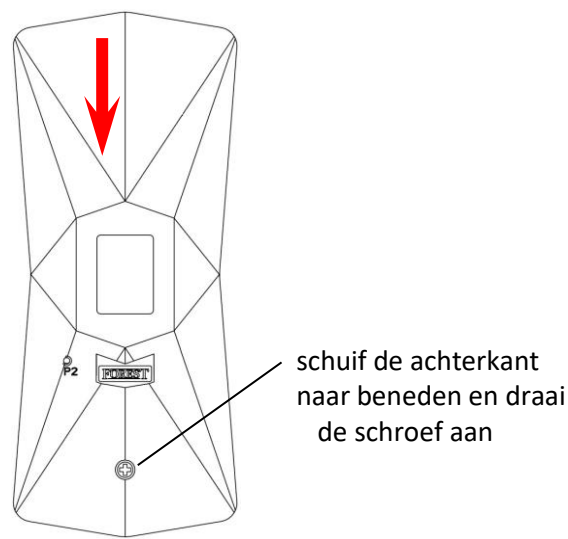
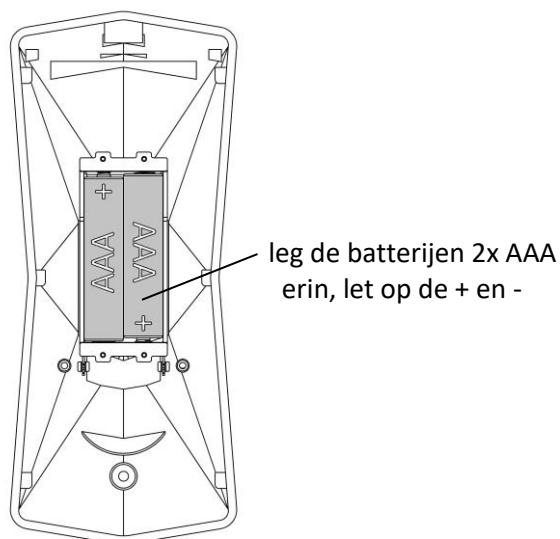
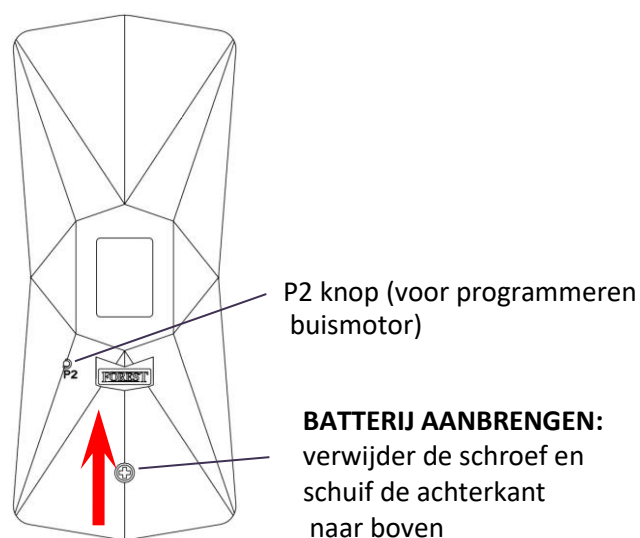
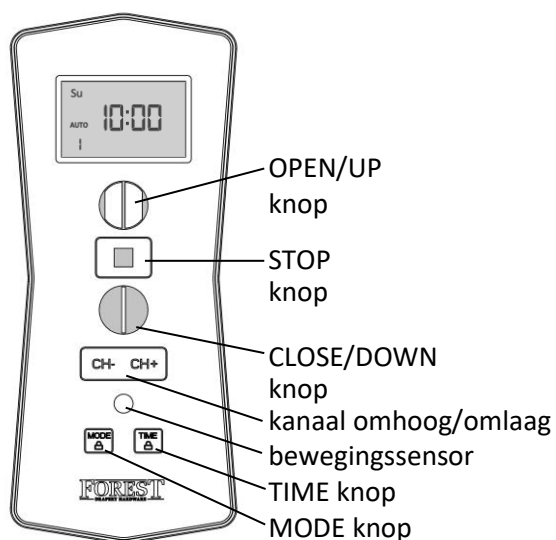

### LEGE BATTERIJ:

De geprogrammeerde ontvangers blijven bewaard in het geheugen van de afstandsbediening. Draag de lege batterij af volgens de plaatselijke normen/regeling.

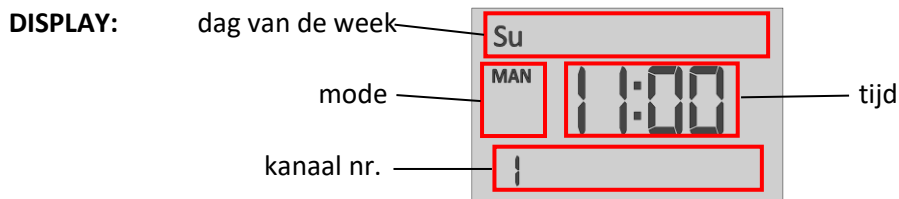

### ONTGRENDELEN VAN DE MODE EN TIME KNOPPEN:

Houd beide knoppen MODE en TIME 4 seconden lang ingedrukt, totdat 'LOC' op het display verschijnt.  
Nu kan de mode en tijd ingesteld worden.

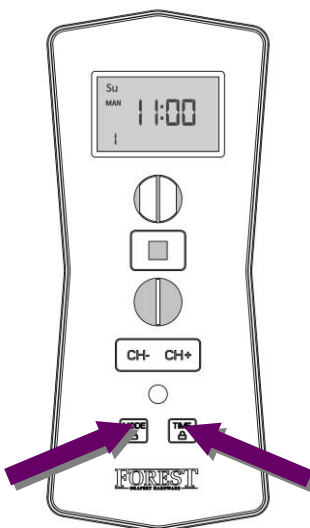

- MODE:**
- MAN ⇔ Manual mode: automatische timer mode is uit
  - AUTO ⇔ Auto mode: automatische timer mode is aan
  - AUTO ⇔ Random mode: automatische timer mode is aan, OPEN en CLOSE tijd zal variëren tussen + en - 15 minuten

Om de mode stand te wijzigen, houdt 'MODE' ingedrukt totdat de gewenste mode zichtbaar is:

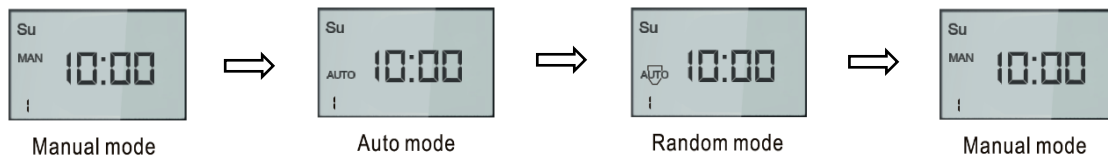

### SCHAKELEN TUSSUN 15 EN 2 KANALEN:

Standaard instelling van de Diamond Sense is 15 kanalen. Kanaal 1 tot 15 kan gebruikt worden. Indien gewenst, bij bv. een of twee gemotoriseerde systemen, kan omgeschakeld worden van 15 naar 2 kanalen:

Houdt beide knoppen, CH- en CH+ ingedrukt voor ca. 8 seconden, totdat F-02 op het display verschijnt. Nu is de afstandsbediening 2-kanaals..

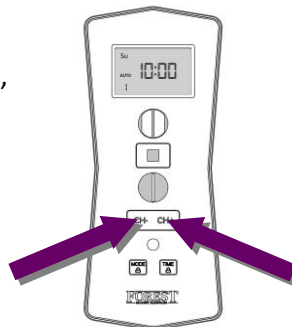

Om terug te schakelen naar 15-kanaals:

Houdt beide knoppen, CH- en CH+ ingedrukt voor ca. 8 seconden, totdat F-02 op het display verschijnt. Nu is de afstandsbediening 2-kanaals.

### INSTELLEN TIJD EN DAG (indien nodig, ontgrendel eerst: houdt MODE en TIME ingedrukt):

MODE staat op 'MAN'

druk eenmaal op TIME, uren gaan knipperen

verander de uren met OPEN of CLOSE knop

druk eenmaal op TIME, minuten gaan knipperen

verander de minuten met OPEN of CLOSE knop

druk eenmaal op TIME, dag gaat knipperen

verander de dag met OPEN of CLOSE knop

druk op de STOP knop om te beëindigen

### INSTELLEN AUTOMATISCHE TIMER (ontgrendel eerst: houdt MODE en TIME ingedrukt):

In totaal kunnen 9 OPEN- en 9 CLOSE-tijden ingesteld worden. Bv. 4 tijden, door de weeks en 's weekends:

Positie 1: Ma-Tu-We-Th-Fr ⇒ 7:30 OPEN

Positie 2: Ma-Tu-We-Th-Fr ⇒ 21:00 CLOSE

Positie 3: Sa-Su ⇒ 7:00 OPEN

Positie 4: Sa-Su ⇒ 20:00 CLOSE

### INSTELLEN TIMING POSITIE 1 – OPEN:

MODE staat op 'AUTO' of 'AUTO' (houdt MODE knop ingedrukt)

druk eenmaal op MODE

selecteer het gewenste kanaal

druk eenmaal op TIME, uren gaan knipperen

verander de uren met OPEN of CLOSE knop

druk eenmaal op TIME, minute gaan knipperen

verander de minuten met OPEN of CLOSE knop

druk eenmaal op TIME, dag gaat knipperen

verander de dag met OPEN of CLOSE knop

druk op de STOP knop om te beëindigen

### INSTELLEN TIMING POSITIE 1 – CLOSE:

Herhaal de stappen hierboven, start met 2x drukken MODE knop:

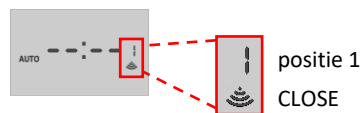

### VOLGENDE TIMING POSITIE:

Deze te stellen op dezelfde wijze als hierboven beschreven. Door nogmaals op de MODE knop te drukken kan een volgende positie gekozen worden. Maximaal 9 OPEN en 9 CLOSE posities.

**VERWIJDEREN / UITZETTEN TIMING POSITIE:** (voorbeeld timing positie 1 OPEN staat nu op 07:00 CH2 → uitzetten)

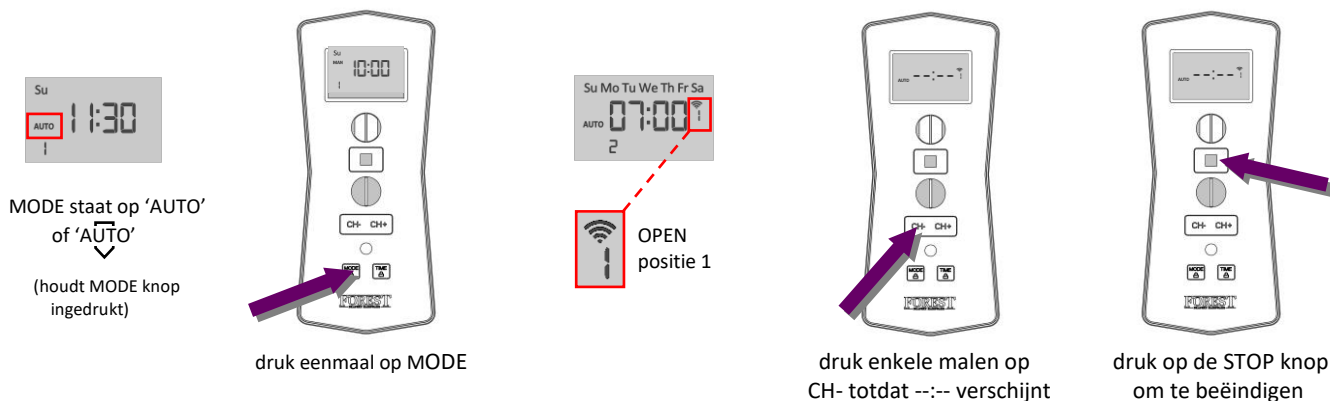

Herhaal deze actie voor eventueel andere timing posities.

Voor het (tijdelijk) uitzetten van alle timers, zet de afstandsbediening op mode 'MAN', zie pagina 2.

## FOREST SHUTTLE S / L / M ONTVANGER PROGRAMMEREN

Deze Shuttle motoren zijn te herkennen aan de witte antennekabel.

Selecteer eerst het gewenste kanaal op de Diamond Sense.

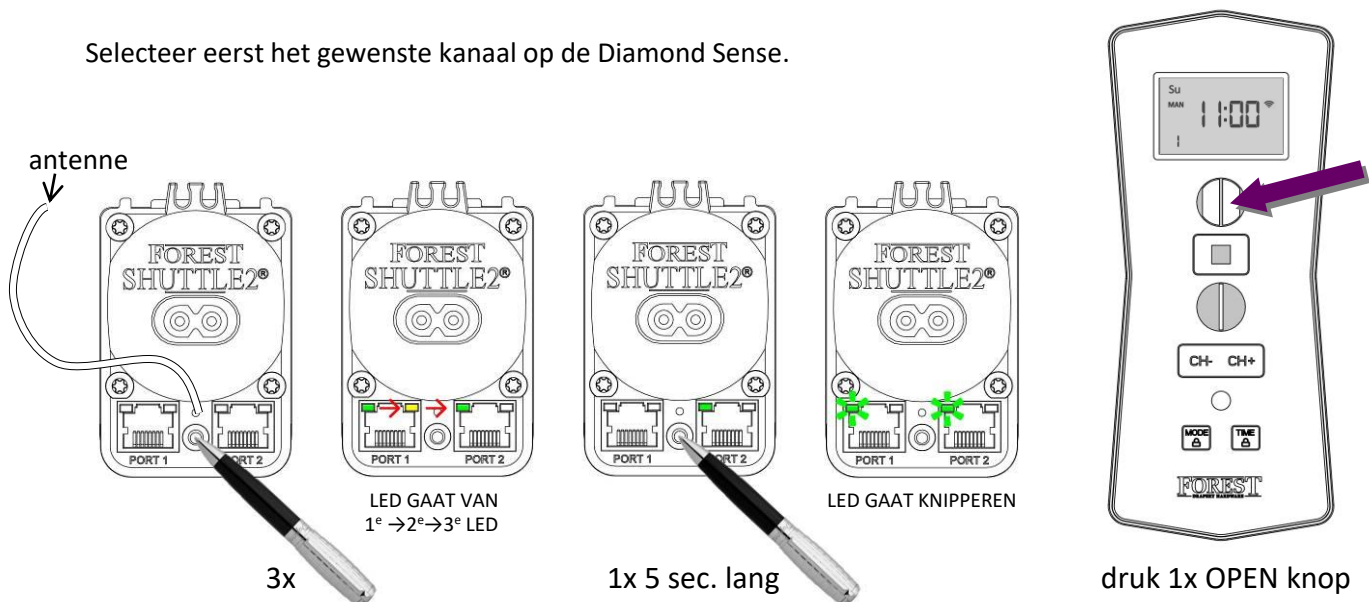

Verwijderen van een geprogrammeerd kanaal: volg dezelfde procedure, maar druk dan op CLOSE i.p.v. OPEN



Plaats geen andere apparaten en ontvangers binnen 1 meter van de ontvanger om interferentie (en storingen) te voorkomen.

### TECHNISCHE SPECIFICATIE:

- stroomvoorziening vanuit Shuttle
- kabel 0,5mtr → 5201001360
- kabel 3,5mtr → 5201001361
- ook als wandschakelaar te gebruiken
- werktemperatuur 0°C - +50°C
- te koppelen aan Forest afstandsbediening en Forest wandschakelaar

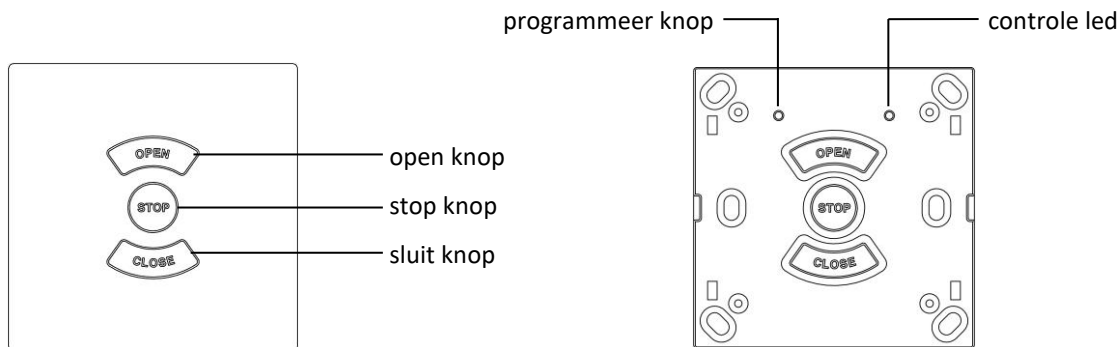

### PROGRAMMEREN AFSTANDSBEDIENING / WANDSCHAKELAAR OP ONTVANGER

verwijder het frontkapje en druk de programmeerknop in, led knippert

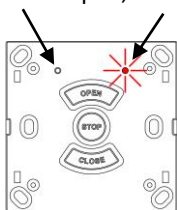

druk op stop knop

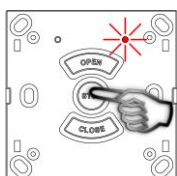

houdt de afstandsbediening / wandschakelaar max. 0,5 mrt. van de ontvanger en druk op de open knop:

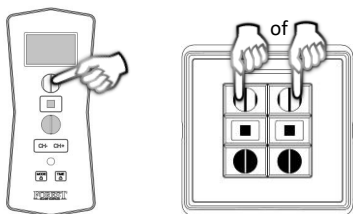

**led moet 3x knipperen** en uitgaan

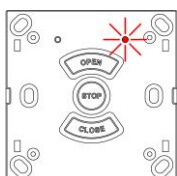

### KANAAL VERWIJDEREN UIT ONTVANGER

druk programmeerknop in, led knippert

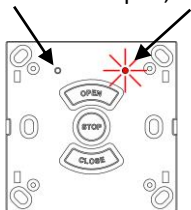

druk op stop knop

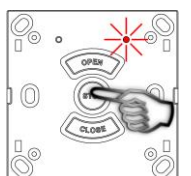

houdt de afstandsbediening / wandschakelaar max. 0,5 mrt. van de selecteer kanaal en drup op close knop:

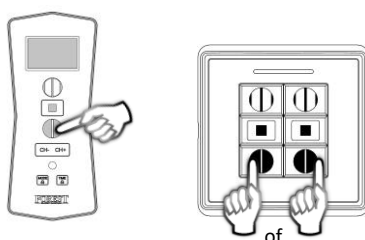

led knippert en gaat uit

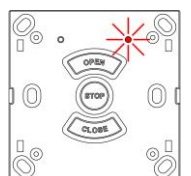

### ALLE GEPROGRAMMEERDE KANALEN VERWIJDEREN

houdt gelijktijdig de stop en close knop ingedrukt ~6 seconden

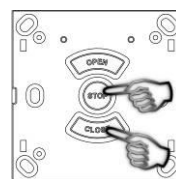

led knippert en gaat uit

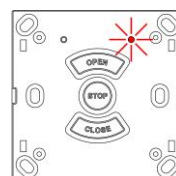

### TECHNISCHE SPECIFICATIE FMS/BCS ONTVANGER:

- vermogen: 100 - 240Vac 50/60Hz – 500Wmax.
- besturing voor een buis- of FMS motor. Meerdere motoren → gebruik groepsrelais
- ook als wandschakelaar te gebruiken
- kabeldiameter max. 2,5mm<sup>2</sup>
- werkt temperatuur -10°C - +50°C

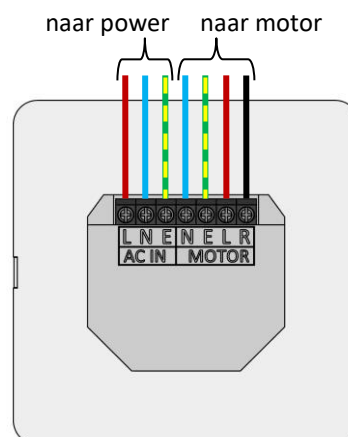
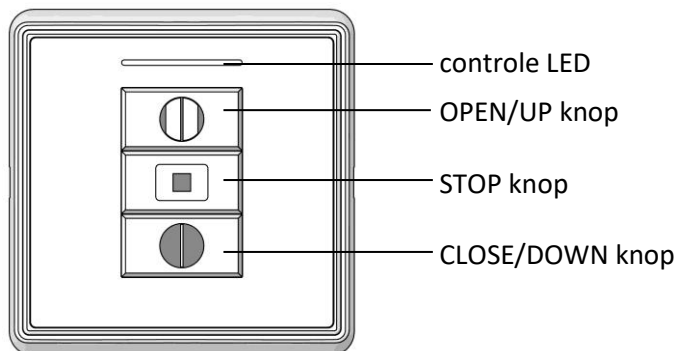

#### PROGRAMMEREN AFSTANDBEDIENING:

houd de STOP knop 5 sec.  
ingedrukt totdat LED knippert

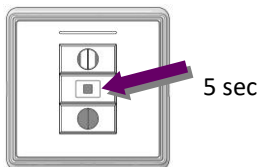

binnen 10 seconden, selecteer  
kanaal en druk op OPEN knop:

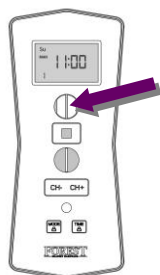

blauwe LED zal 3x knipperen  
ter bevestiging:

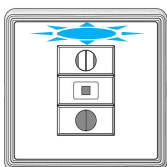

#### GEPROGRAMMEERD KANAAL VERWIJDEREN:

houd de STOP knop 5 sec.  
ingedrukt totdat LED knippert

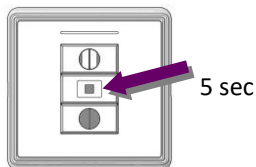

binnen 10 seconden, selecteer  
(te verwijderen) kanaal en  
druk op STOP knop:



blauwe LED zal 3x knipperen  
ter bevestiging:

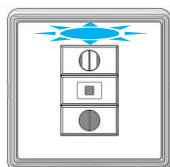

#### ALLE KANALEN VERWIJDEREN:

houd de STOP en CLOSE knop  
6 seconden ingedrukt



na 5 sec. zal de blauwe LED  
3x knipperen ter bevestiging:

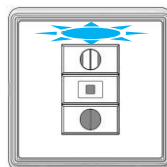

#### MOTORRICHTING OMDRAAIEN:

houd de OPEN en CLOSE knop  
6 seconden ingedrukt

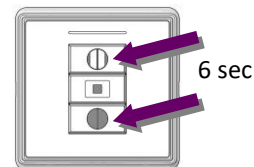

blauwe LED zal 3x knipperen  
ter bevestiging:

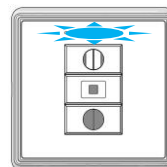

Plaats geen andere apparaten en ontvangers binnen 1 meter van de ontvanger om interferentie (en storing) te voorkomen.

### PROGRAMMEREN AFSTANDSBEDIENING AAN BUIS- / BS-MOTOR:

druk op de knop van de buismotor  
motor draait kort ter bevestiging

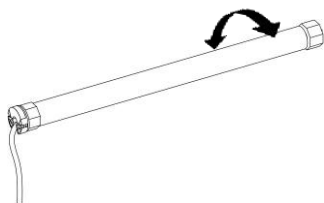

binnen 6 seconden:

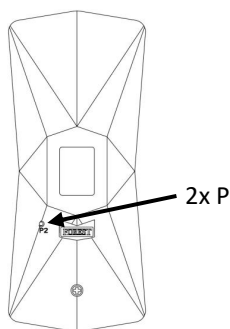

druk OPEN knop één maal

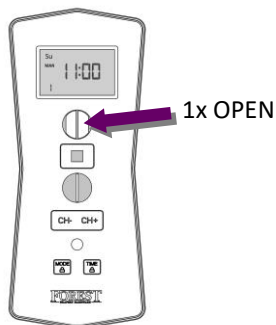

motor draait kort ter bevestiging

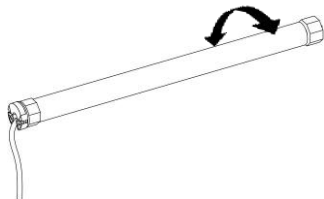

### OMDRAAIEN MOTOR DRAAIRICHTING

Houd de knop van de buismotor ingedrukt gedurende 7 seconden, totdat motor bevestigd met kort draaien.

### TOEVOEGEN VAN MEERDERE AFSTANDSBEDIENINGEN / KANALEN:

①e afstandsbediening:

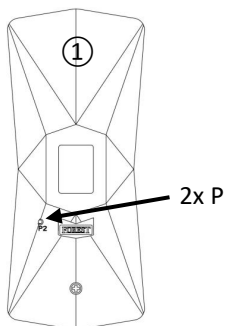

②e afstandsbediening:

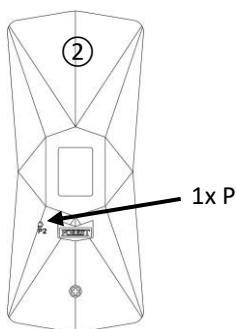

motor draait kort ter bevestiging

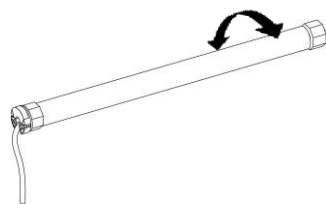

- Een ander kanaal toevoegen:
- 1.druk 2xP knop van het reeds geprogrammeerde kanaal
  2. druk 1xP van het andere kanaal

motor draait kort ter bevestiging

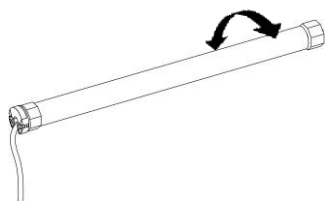

### ALLE GEPROGRAMMEERDE KANALEN VERWIJDEREN:

druk P knop één maal

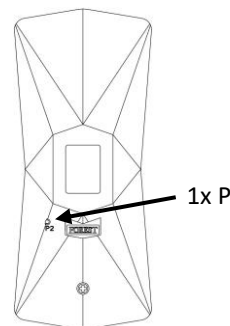

druk STOP knop één maal

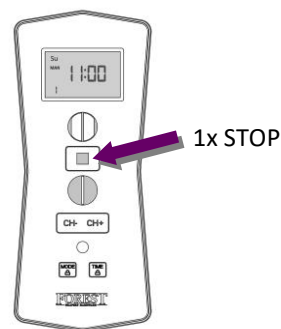

druk P knop één maal

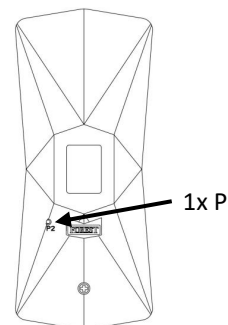

motor draait kort ter bevestiging

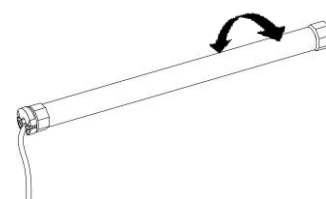

Afstellen van de eindposities: zie manual van de motor